

Lea detenidamente las instrucciones antes de su primer uso y mantenimiento.

Leia as instruções cuidadosamente antes do primeiro uso e manutenção.

SET DE MESA Y SILLAS VERSALLES II CONJUNTO DE MESA E CADEIRAS VERSALLES II

¡GRACIAS POR CONFIAR EN NOSOTROS!

OBRIGADO POR CONFIAR EM NÓS!











CAT Escaneja el codi QR, busca el teu producte a la web i descarrega el manual en català.

EN Scan the QR code, search for your product on the web and download the manual in English.

INSTRUCCIONES DE ENSAMBLAJE DE LA MESA Y SILLAS

INSTRUÇÕES DE MONTAGEM DE MESA E CADEIRAS

Ax1 	Bx4 	Cx8 	Dx8 	Ex8 	Fx1 
Gx1 	Kx3 				

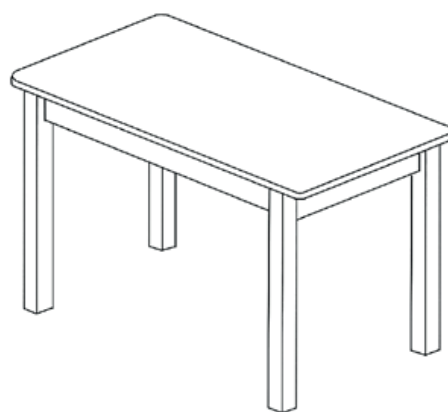
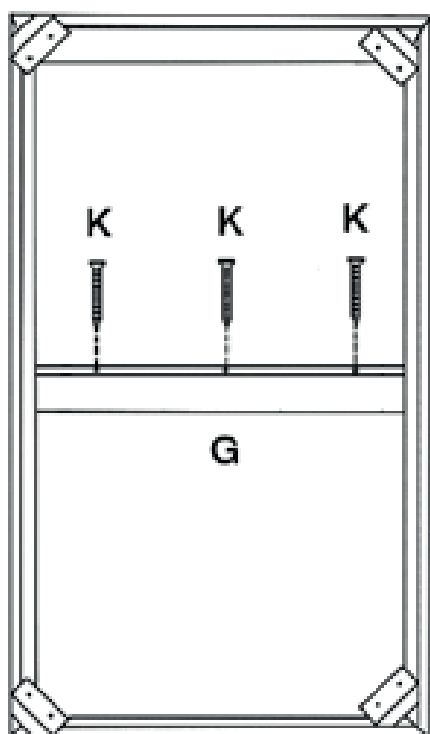
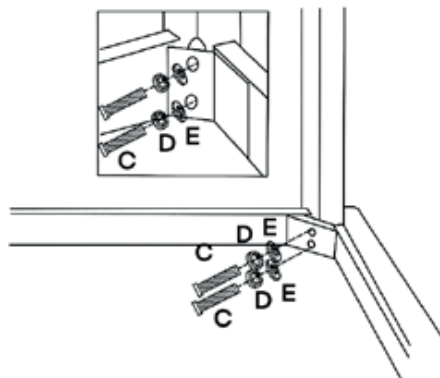

INSTRUCCIONES DE ENSAMBLAJE DE LA MESA Y SILLAS

INSTRUÇÕES DE MONTAGEM DE MESA E CADEIRAS

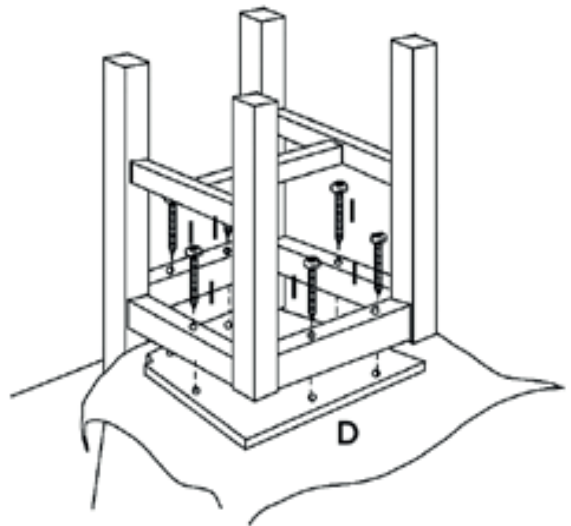
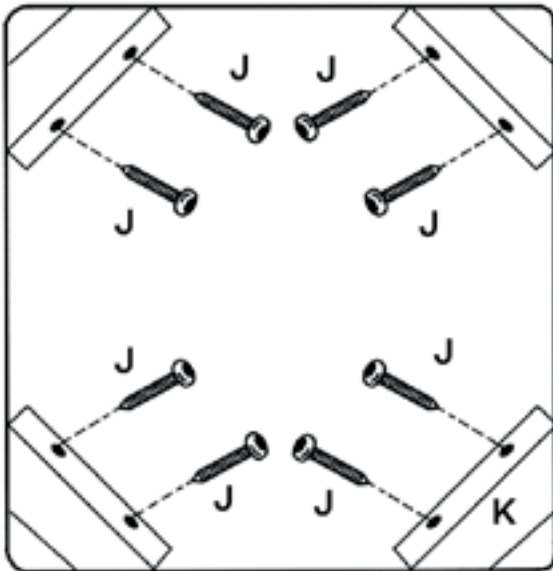
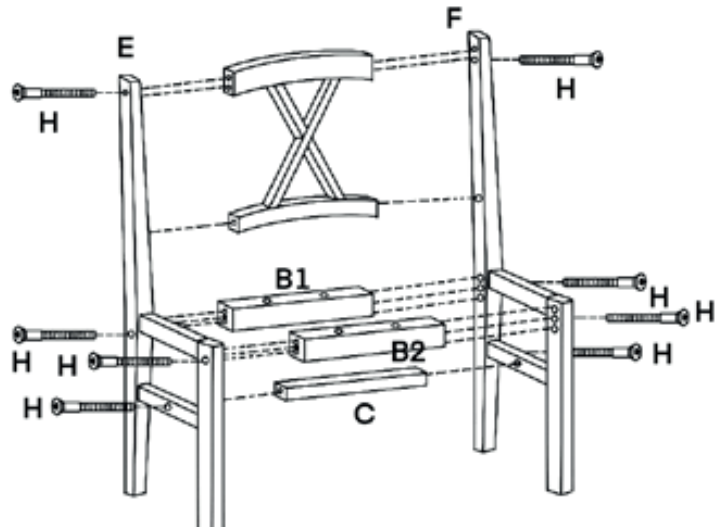
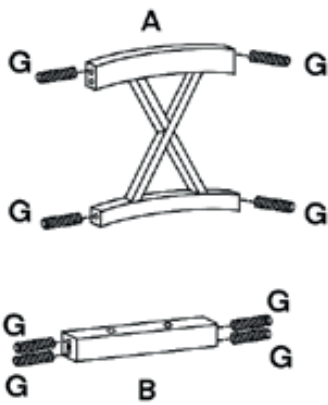
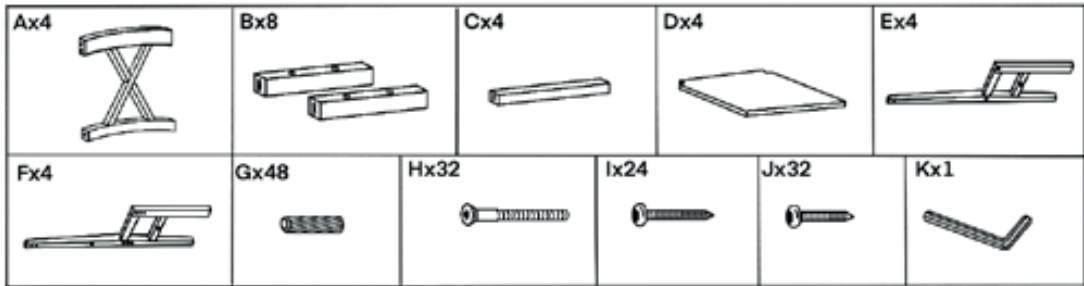

GARANTÍA

Todos los productos cuentan con la garantía de AVANZZA TRADERS INTERNATIONAL S.L. por un período de 3 años a partir de la fecha de compra, s/ Ley General para la Defensa de los Consumidores y Usuarios, a excepción de 1 AÑO* para baterías y cargadores de batería. Sin embargo, cuando la falta de conformidad se manifiesta con posterioridad a los 6 meses, el consumidor debe probar que el defecto existía desde el principio, y sólo podrá hacerlo mediante informes periciales independientes. El período de garantía comienza en la fecha de adquisición. La factura original de compra, en la que figure la fecha y el nombre del modelo, será el justificante que le permitirá acreditar la fecha, y es imprescindible adjuntar una copia. En este tipo de aparatos es normal sufrir golpes y accidentes que pueden dejar una secuela no visible externamente del accidente producido. También, no realizar un adecuado montaje y ajuste del producto antes de su uso puede producir un mal funcionamiento o incluso un accidente. Antes de pensar que su producto está defectuoso debe verificar que hace un uso correcto y adecuado de él, y que conoce las instrucciones de funcionamiento. Por eso es imprescindible leer y comprender perfectamente las instrucciones de uso y montaje del producto. Un buen ajuste y mantenimiento del aparato son fundamentales para no sufrir una futura avería.

El Servicio Técnico Oficial en España de todos los productos de la marca, FULMO está operado por EL SAT OFICIAL DE AVANZZA TRADERS INTERNATIONAL. Una vez detectada por el cliente una posible anomalía o fallo del producto, deberá contactar con el establecimiento donde lo adquirió para activar la incidencia. Las reparaciones en tanto si son en garantía, como si no, serán efectuadas por EL SAT OFICIAL DE A.T.I, el cual analizará las posibles averías del producto con el fin de determinar el cumplimiento de la garantía. Si el producto cumple con las condiciones de garantía todos los gastos derivados de la reparación y portes serán gratuitos. Si el producto una vez en nuestras instalaciones y analizado por el personal cualificado, se determina que no cumple las condiciones de garantía especificadas en el manual, se efectuará un presupuesto que tiene una validez de 30 días, si transcurrido este plazo no tenemos comunicación por parte del cliente entendemos que rechaza dicho presupuesto. Si es aceptado por el cliente, deberá abonar presupuesto, que incluye los portes Si el cliente renuncia al presupuesto tendremos posibilidades:

1. Si desea recuperar el producto, deberá abonar los portes.
2. Si no desea recuperarlo, nos autoriza al reciclaje del producto.

Cualquier producto FULMO que haya sido alterado, abierto, manipulado o modificado por el personal ajeno a SAT OFICIAL perderá de forma automática cualquier tipo de garantía. El establecimiento deberá enviar un mail a SAT@AVANZZATRADERS.COM y recibirá indicaciones sobre el procedimiento a seguir.

Si el cliente desea activar la garantía por sus propios medios deberá enviar un mail a sat@avanzzatraders.com donde se le indicará el procedimiento a seguir.

GARANTÍA

Esta garantía cubre al usuario final con un uso normal del producto y contra defectos de fabricación de este. NUNCA para:

-Los productos que han sido utilizados para cualquier función distinta a la originalmente prevista (uso comercial, alquiler, etc.).

-Artículos sin embalaje original ni prueba de compra.

-Los defectos o desperfectos debidos a una incorrecta utilización o manipulación del material (como daños eléctricos, sobrecargas o mala alimentación...).

-El desgaste de consumibles como baterías, filtros, membranas, etc., y los daños estéticos.

-Las mermas en la funcionalidad (disminución de duración de batería, etc.) debidas a sobrepasar las limitaciones de concepción de estos (sobrecargas, uso excesivo, usos no adecuados, etc.).

Atentamente, el equipo de FULMO.



GARANTIA

Todos os produtos têm a garantia da AVANZZA TRADERS INTERNATIONAL S.L. pelo período de 3 anos a partir da data da compra, nos termos da Lei Geral de Defesa dos Consumidores e Usuários, exceto 1 ANO* para baterias e carregadores de baterias. Porém, quando a falta de conformidade surgir após 6 meses, o consumidor deverá comprovar que o defeito existia desde o início, e só poderá fazê-lo por meio de laudos periciais independentes. O período de garantia começa na data da compra. A fatura de compra original, que inclui a data e o nome do modelo, será o comprovativo que lhe permitirá comprovar a data, sendo imprescindível anexar uma cópia. Neste tipo de dispositivos é normal sofrer choques e acidentes que podem deixar uma sequela externamente visível do acidente ocorrido. Além disso, a não montagem e ajuste adequados do produto antes do uso pode causar mau funcionamento ou até mesmo um acidente. Antes de pensar que o seu produto está com defeito, você deve verificar se o utiliza de maneira correta e adequada e se conhece as instruções de funcionamento, por isso é imprescindível ler e compreender perfeitamente as instruções de uso e montagem do produto. Um bom ajuste e manutenção do aparelho são essenciais para evitar futuras avarias.

O Serviço Técnico Oficial em Espanha para todos os produtos da marca FULMO é operado pelo THE OFFICIAL SAT OF AVANZZA TRADERS INTERNATIONAL. Uma vez que o cliente detecte uma possível anomalia ou falha do produto, deverá entrar em contato com o estabelecimento onde o adquiriu para ativar a ocorrência. As reparações, dentro ou fora da garantia, serão realizadas pelo SAT OFICIAL DA A.T.I, que analisará possíveis avarias do produto para determinar o cumprimento da garantia. Se o produto cumprir as condições de garantia, todas as despesas derivadas de reparação e envio serão gratuitas. Se o produto, uma vez em nossas instalações e analisado por pessoal qualificado, for determinado que não atende às condições de garantia especificadas no manual, será feita uma cotação válida por 30 dias. Se após este período não tivermos comunicação do cliente, entendemos que ele rejeita a referida cotação. Se for aceite pelo cliente deverá pagar um orçamento que inclui portes de envio, caso o cliente renuncie ao orçamento tem duas possibilidades:

1. Caso pretenda recuperar o produto deverá pagar os portes de envio.
2. Se não desejar recuperá-lo, você nos autoriza a reciclar o produto.

Qualquer produto FULMO que tenha sido alterado, aberto, manipulado ou modificado por pessoal alheio à SAT OFFICIAL perderá automaticamente qualquer tipo de garantia. O estabelecimento deverá enviar um email para SAT@AVANZZATRADERS.COM e receberá instruções sobre o procedimento a seguir.

Caso o cliente pretenda activar a garantia pelos seus próprios meios, deverá enviar um email para sat@avanzzatraders.com onde será indicado o procedimento a seguir.

GARANTIA

Esta garantia cobre o usuário final pelo uso normal do produto e contra defeitos de fabricação. Nunca para:

-Produtos que tenham sido utilizados para qualquer função diferente da inicialmente pretendida (uso comercial, aluguer, etc.).

-Itens sem embalagem original ou comprovante de compra.

-Defeitos ou danos devido ao uso ou manipulação incorreta do material (como danos elétricos, sobrecargas ou má alimentação...).

-O desgaste de consumíveis como baterias, filtros, membranas, etc., e danos estéticos.

-Diminuições de funcionalidade (diminuição da vida útil da bateria, etc.) devido à superação das limitações de projeto (sobrecargas, uso excessivo, usos inadequados, etc.).

Atenciosamente, equipe FULMO.

