

THOMSON

Robot Aspirador 2 en 1 ***THVC204RW*** **Manual del usuario**



Lea atentamente estas instrucciones antes de usar el producto.
Este producto cumple los requisitos aplicables de las Directivas 2014/35/UE (que sustituye a la Directiva 73/23/CEE modificada por la Directiva 93/68/CEE) y 2014/30/UE (que sustituye a la Directiva 89/336/CEE).



ADVERTENCIAS IMPORTANTES LEA ATENTAMENTE LAS INSTRUCCIONES DE SEGURIDAD ANTES DE UTILIZAR EL APARATO Y GUÁRDELAS PARA FUTURAS CONSULTAS.



Instrucciones de seguridad:

La batería debe desecharse de forma segura.

- No utilizar junto a escalones o balcones. Esta máquina no dispone de sensores para evitar escalones.
- Este aparato puede ser utilizado por niños a partir de 8 años y por personas con capacidades físicas, sensoriales o mentales reducidas o con falta de experiencia y conocimientos, siempre que estén bajo supervisión o hayan recibido instrucciones para el uso seguro del aparato y comprendan los peligros que conlleva. Los niños no deben

jugar con el aparato. La limpieza y el mantenimiento por parte del usuario no deben ser realizados por niños sin supervisión.

- Este aparato está destinado exclusivamente al uso doméstico
- No es adecuado para suelos irregulares o alfombras.
- Retire el cepillo lateral cuando limpie el acolchado de la alfombra para proteger el cepillo lateral.
- Si el cable de alimentación del adaptador está dañado, éste debe desecharse.
- Recargar la batería sólo con el cargador suministrado por el fabricante.
- Utilice el aparato con su batería especialmente creada para este fin. El uso de cualquier otra batería podría provocar un riesgo de explosión o incendio.
- Utilice un adaptador sólo para este producto.

- No utilizar sobre polvo húmedo o aceitoso.
- Antes del uso, retire los objetos frágiles (vidrio, luz, etc.) y otros objetos susceptibles de enredarse en los cepillos (pelo largo, bolsa de plástico, cuerda, alambre, etc.).
- No se sienta sobre la máquina ni coloque objetos pesados sobre ella.
- **PRECAUCIÓN:** Asegúrese de que el aparato pueda funcionar libremente en la habitación (que no esté bloqueado por un obstáculo, que no pueda volcarse) y que no haya obstáculos sobre este aparato que puedan volcarse y crear un riesgo de peligro (como una vela encendida o un jarrón lleno de agua).
- Limpie el robot aspirador con regularidad. Vacíe el depósito de polvo.

- Cárgalo sólo cuando suene la alarma de carga baja o esté apagado. Utilícelo después de cargarlo completamente.
- Este dispositivo contiene una batería que no puede sustituirse.
- El aparato sólo debe utilizarse con la fuente de alimentación suministrada con el mismo.
- **PRECAUCIÓN:** Para recargar la batería, utilice únicamente la fuente de alimentación extraíble suministrada con el dispositivo DBS012A-1900600G
- **ADVERTENCIA:** Riesgo de atrapamiento.
Cuando la máquina esté en funcionamiento, tenga cuidado de no atraparse la ropa, los dedos o el pelo.
- **ADVERTENCIA:** Antes de limpiar o reparar el aparato, desenchúfelo de la toma de corriente.

- Recargue la batería / el robot sólo con el adaptador suministrado con el aparato.
- El cable flexible externo de este adaptador no puede sustituirse; si el cable está dañado, el adaptador debe desecharse y sustituirse por otro del mismo modelo.
- Para obtener información detallada sobre la recarga de la batería, consulte el siguiente párrafo del manual.

IMPORTANTE

Está prohibido sustituir el cable de alimentación por uno mismo. Si hay algún daño, si el aparato se ha caído, pida a una persona cualificada que lo compruebe antes de volver a utilizarlo. Los daños internos podrían causar accidentes. Para cualquier tipo de problema o reparación, póngase en contacto con el servicio posventa del distribuidor local, con el fabricante o con una persona cualificada, para evitar cualquier riesgo de peligro.

Eliminación y responsabilidad medioambiental

Para ser respetuosos con el medio ambiente, le animamos a desechar el aparato correctamente. Puede ponerse en contacto con las autoridades locales o los centros de reciclaje para obtener más información.

Composición del producto / Contenido del paquete

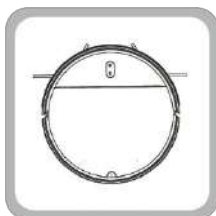

Robot 2 en 1



Base de carga



Control Romote

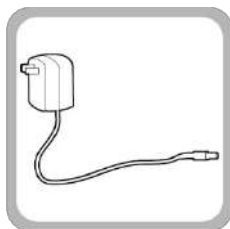

Adaptador



Cepillo de limpieza

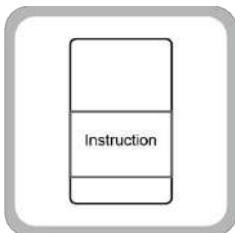

Manual de instrucciones

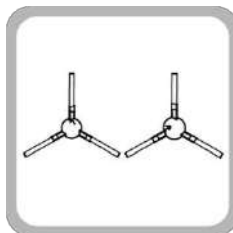

Cepillo lateral

Conozca su producto

Frontal de la unidad principal 2 en 1

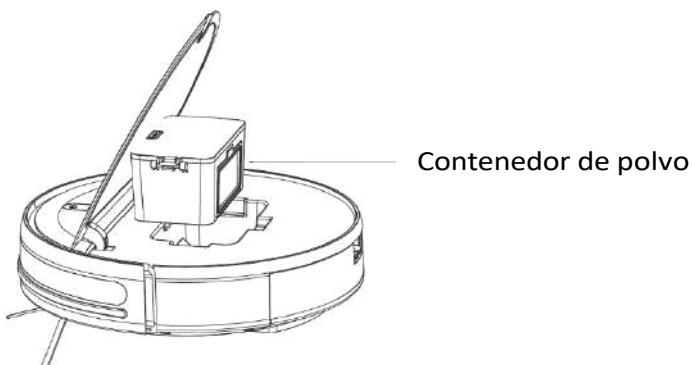
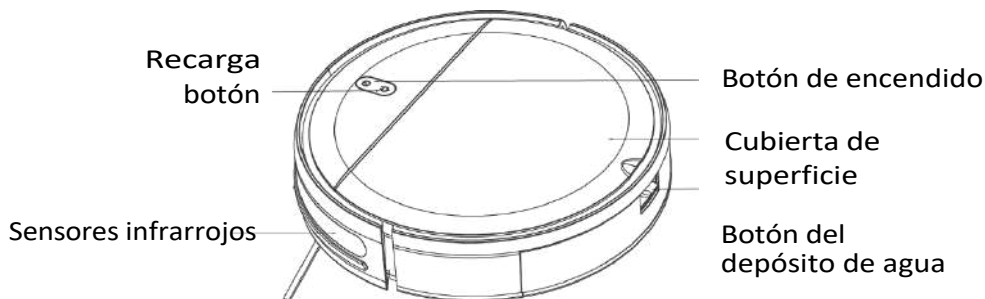

Parte trasera de la unidad principal 2 en 1

Sensor de caída por infrarrojos

Cepillo lateral

Rueda motriz

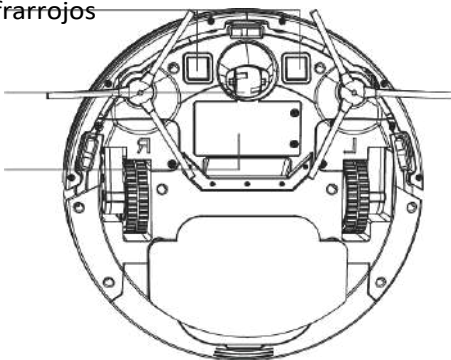

Electrodo de carga

Rueda universal

Batería

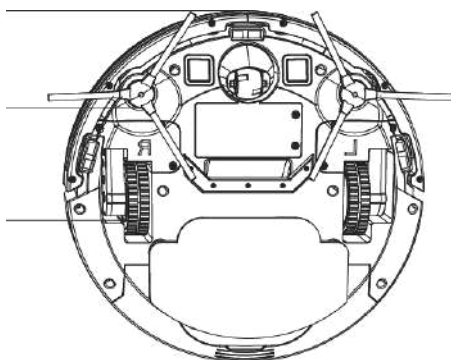

Caja de polvo



Pila de carga

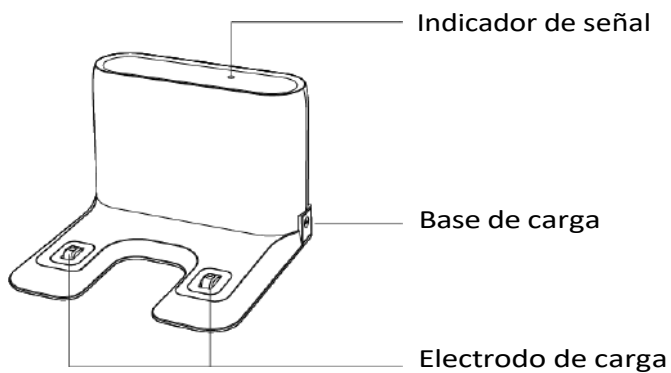

Mando a distancia

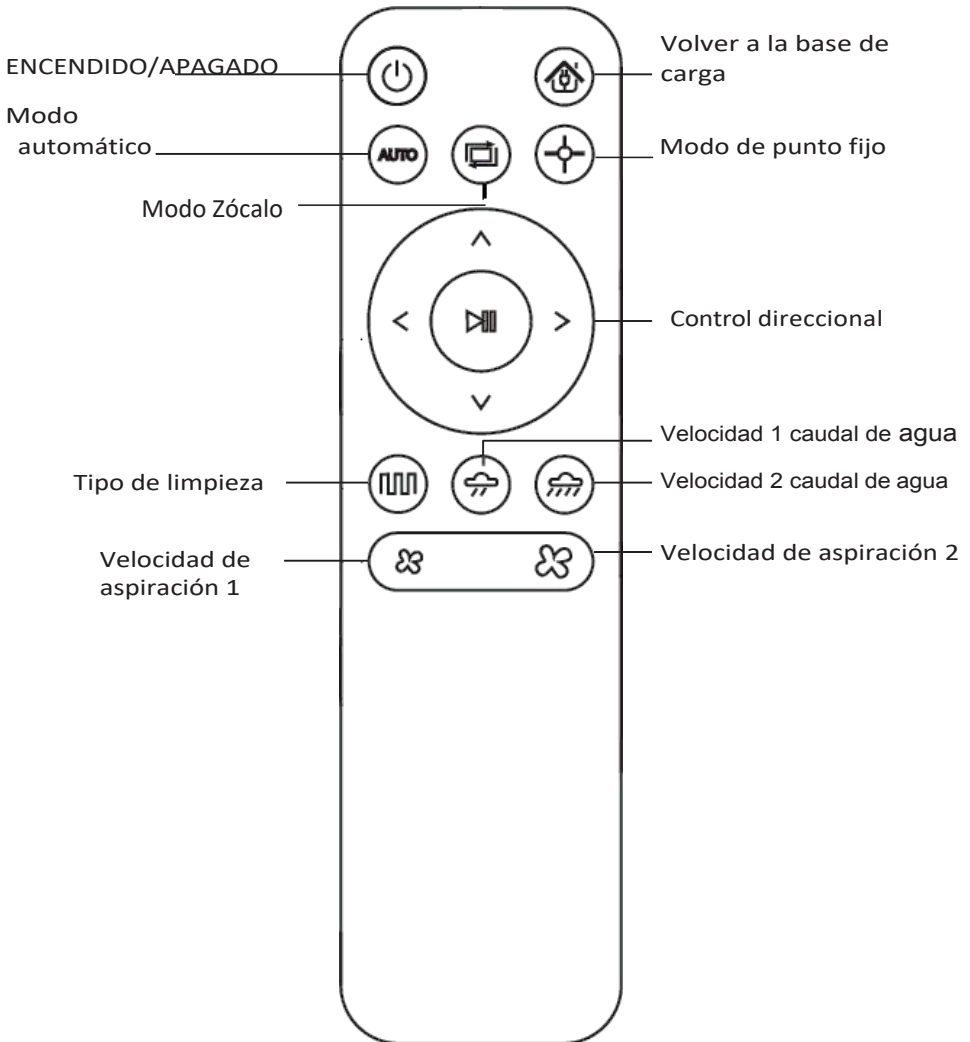

Antes de usar

Antes de utilizar el robot, retire la cinta protectora del robot y despegue la película protectora de la estación de carga.

Retirada de las tiras protectoras

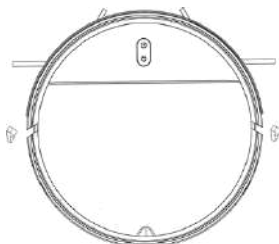

Retirar las tiras protectoras

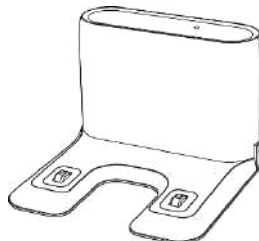

Instrucciones

CARGAR EL ROBOT

1. Posicionamiento y carga:

La base de carga debe colocarse contra la pared y sobre una superficie plana. No coloque ningún objeto cerca de la base de carga 0,5 m a izquierda y derecha de la base y 1,5 m delante de la base.

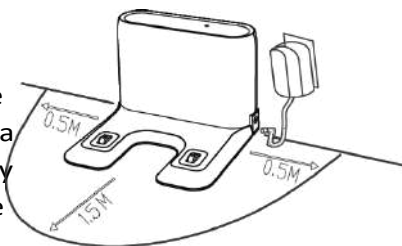

2. Conéctalo a la red eléctrica.

3. Instalación de los cepillos laterales:

Instale los cepillos laterales respetando el lado izquierdo y derecho (L / R).

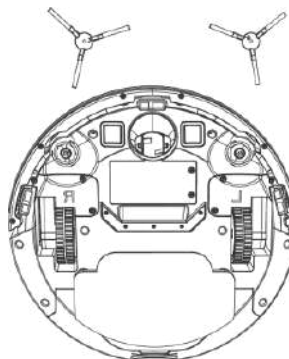

4. Carga: Coloque el robot en la base de carga para cargarlo. cargador (Durante la carga, la luz indicadora parpadea. Una vez finalizada la carga, la luz indicadora permanece encendida. El tiempo de carga es de aproximadamente 5 horas).

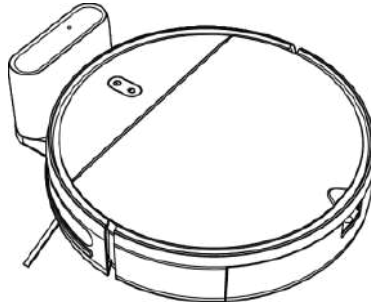

Durante la limpieza, la unidad principal comprueba automáticamente su nivel de potencia. Si la potencia es insuficiente, la unidad principal activa el modo de retorno a la base de carga y vuelve automáticamente a la base de carga. También puede pulsar el botón  del mando a distancia para indicar a la unidad principal que active el modo de retorno a la base.

PRECAUCIÓN:

1. No utilice el soporte de carga en entornos reflectantes, como entornos expuestos a la luz solar directa y entornos con espejos cerca. Si hay objetos reflectantes, cubra el soporte de carga a una altura de 7 cm desde la parte inferior.
2. Para garantizar el funcionamiento normal del aspirador, cárguelo completamente antes de utilizarlo. El tiempo de carga es de unas cinco horas.
3. Para garantizar la seguridad al cargar el robot aspirador y evitar que la toallita húmeda dañe el suelo, retire el depósito de agua antes de cargar la unidad principal.

Utilización del producto

Inicio de la limpieza

Para diferentes requisitos de limpieza, este producto ofrece múltiples modos de limpieza para que usted elija. Puede utilizar diferentes modos de limpieza a través de la unidad principal o del mando a distancia.

Limpieza automática

Una vez recargado el robot, mantén pulsado el botón ON / OFF del robot para encenderlo. Una vez encendida la luz del robot, vuelve a pulsar el botón ON / OFF.

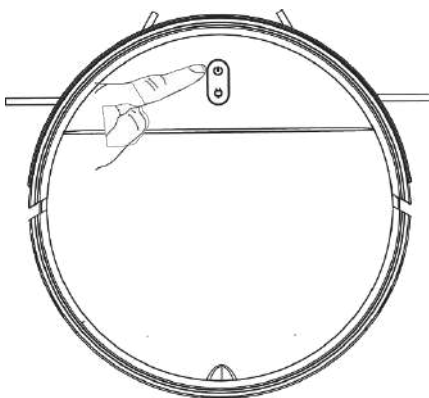

Limpieza a punto fijo

¿En qué casos utilizar este modo? El modo de limpieza de punto fijo debe utilizarse cuando hay polvo o suciedad concentrados en la misma zona. El robot aspirador limpia el suelo siguiendo una trayectoria en espiral en la zona especificada y vuelve al punto de origen tras la limpieza.

Método de ajuste: Pulse esta tecla del mando a distancia para activar la limpieza a punto fijo.

Limpieza a lo largo del borde

¿En qué caso utilizar este modo? El modo de limpieza de zócalos debe utilizarse para limpiar los extremos de una habitación. El robot limpia el suelo a lo largo de las paredes y vuelve a su base de carga después de la limpieza.

Método de ajuste: Pulse esta tecla del mando a distancia para activar la limpieza a lo largo del borde.

Control manual

Puedes controlar el robot mediante el mando manual y las flechas de dirección del mando a distancia.

Método de ajuste: Pulse la tecla  del mando a distancia para controlar el producto al avanzar, retroceder o girar.

Utilización del producto - Pausa, despertar y apagado

Pausa: cuando el robot esté en marcha, pulse el botón ON / OFF directamente en el robot para pausarlo. O bien, pulse  en el mando a distancia.

Modo reposo: Si el robot está en pausa durante más de 10 minutos, se activa el modo reposo y la luz indicadora del robot se apaga. Para reactivarlo, pulse el botón ON / OFF directamente en el robot o el botón ON / OFF del mando a distancia para reiniciarlo.

Parada: Para parar el robot, mantenga pulsado el botón ON / OFF directamente en el robot durante unos segundos. La luz se apagará.

* Una vez que el robot ha terminado su operación, es aconsejable no apagarlo completamente. Mantenga el robot en estado de carga para que pueda rendir mejor en la siguiente operación. Si el robot se desactiva, no se recargará.

Limpieza y mantenimiento

Contenedor de polvo

Pulse el botón del depósito de polvo para extraerlo.

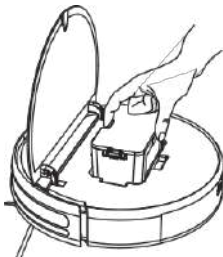

Abra la tapa superior del contenedor de polvo.

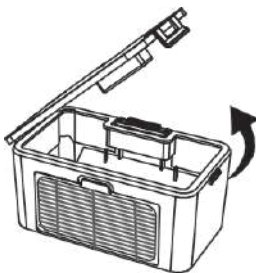

Tire el polvo.

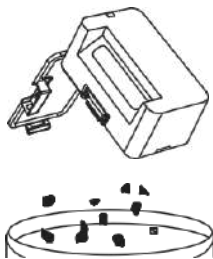

Saque el filtro HEPA.

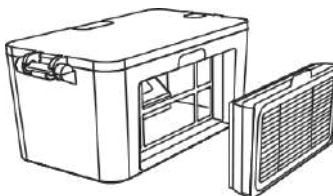

El filtro HEPA puede pasarse por debajo del grifo para eliminar el polvo.

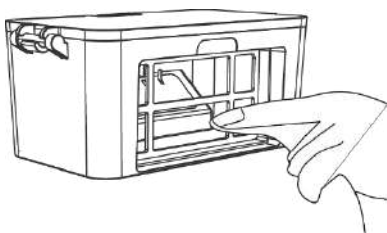
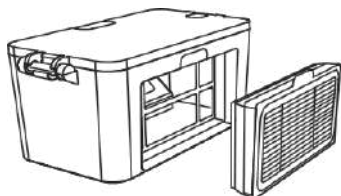

Limpe el depósito de polvo con un paño.

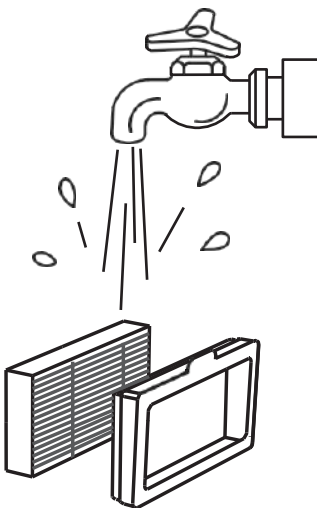

Seque el contenedor de polvo y el componente del filtro para garantizar su vida útil. Nota: Se recomienda lavar el filtro HEPA cada 15-30 días.

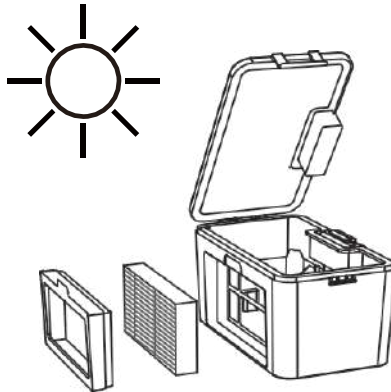

Vuelva a colocar el filtro HEPA en el contenedor de polvo. Nota:

1. Antes de instalar el filtro HEPA, asegúrese de que esté seco.
2. No exponga el filtro HEPA a la luz solar directa.

Cierre la tapa del contenedor de polvo e instálelo en la unidad principal.

Electrodo de carga, sensor visual inferior, rueda motriz y rueda universal

Nota: El sensor de carga, el sensor visual inferior y el parachoques contienen componentes electrónicos sensibles. Utilice un paño seco para limpiar las piezas. No utilice un paño húmedo por si entrara agua en las piezas y causara daños

Limpieza del electrodo de carga

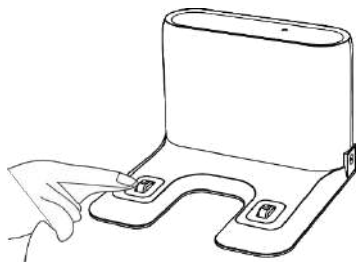

Limpieza del sensor visual inferior

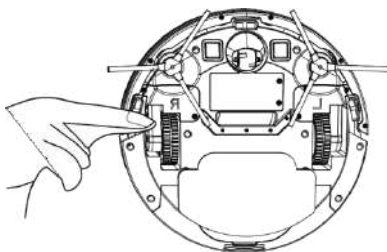

Limpieza de la rueda motriz y la rueda universal

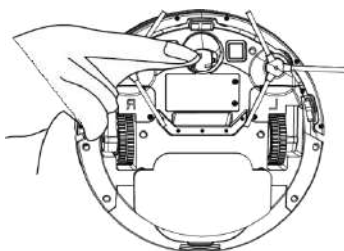

- * Si no utilizas el producto durante mucho tiempo, cárgalo completamente y apágalo antes de guardarlo. Cargue el producto cada tres meses si la batería está demasiado descargada.
- * Si la batería se descarga en exceso o no se utiliza durante mucho tiempo, es posible que el producto no sea recargable. Póngase en contacto con el servicio técnico. No desmonte el producto.

Solución de problemas

Nº	Indicación	Problemas	Solución
1	La máquina está fuera del suelo.	La unidad principal está suspendida.	Vuelva a colocar la unidad principal en el suelo y pulse el botón llave de limpieza de nuevo.
2	La caja antipolvo no está instalada.	La caja guardapolvo está desmontada y no está instalada.	Vuelva a colocar la caja de polvo en el producto y pulse de nuevo la tecla de limpieza.
3	La batería falla.	Se produce un error durante carga de la batería.	Póngase en contacto con el personal del servicio postventa para comprobar la batería.
4	Por favor, compruebe si las ruedas están atascadas.	Las ruedas están atascadas.	Compruebe si las ruedas están enredados con otros objetos y despejar los objetos.
5	Compruebe si el parachoques delantero el soporte está atascado.	El soporte del parachoques delantero está atascado.	Compruebe si la parte delantera el soporte del parachoques puede rebotar correctamente.
6	El nivel de batería es bajo. Por favor, cárguela.	El nivel de batería es inferior al 20%.	La máquina activa automáticamente el modo de recarga.
7	Compruebe si los cepillos laterales están enredados o atascados.	Los cepillos laterales son anormales.	Compruebe si los cepillos laterales están enredados con otros objetos y borrar los objetos.
8	Por favor, traslade la máquina a una zona abierta.	La máquina no consigue salir de la trampa.	Coloque la unidad principal en un lugar abierto y vuelva a pulsar la tecla de limpieza.

Especificaciones técnicas

Referencia	THVC204RW
Alimentación	Batería recargable
Batería del mando a distancia	"AAA" R03 X 2 (Excluido)
Tensión	DBS012A-1900600G Entrada:100-240V CA 50-60Hz Salida: 19V, 600mA
Batería	Batería de litio recargable de 2500 mAh
Tiempo de carga	Aproximadamente 5 horas
Tiempo de trabajo	Aproximadamente 100 minutos.
Capacidad del cubo de basura	200 ml
Dimensiones	Diámetro: 300 mm Anchura: 74 mm
Peso neto	2,5 kg

**Ficha técnica de las fuentes de alimentación
externas de la Directiva Europea (UE)
2019/1782**

	Valor	Unidad
Modelo de referencia	DBS012A-1900600G	
Nombre de la empresa o marca comercial	Debom Technology S.L.	
Tensión de entrada	100-240	V
Frecuencia CA de entrada	50-60	Hz
Tensión de salida	19.0	V
Corriente de salida	0.6	A
Potencia de salida	11.4	W
Eficiencia media en modo activo	84.80	%
Rendimiento bajo carga (10%)	78.80	%
Consumo sin carga	0.072	W

Eliminación



La presencia de este logotipo en el producto significa que la eliminación del dispositivo se rige por la Directiva 2012/19 / UE de fecha 4 de julio de 2012 sobre aparatos eléctricos y electrónicos (RAEE).

Cualquier sustancia peligrosa presente en un aparato eléctrico o electrónico puede tener un impacto potencial sobre el medio ambiente y la salud durante su reciclado. Por consiguiente, al final de la vida útil del aparato, no debe eliminarse con los residuos municipales sin clasificar.

Vuestro papel como consumidores finales es crucial en términos de reutilización, reciclaje y obtención de otros tipos de creación de valor a partir de ello. Podéis elegir entre diferentes sistemas de recogida e intercambios organizados por las autoridades locales (centros de reciclaje) y los distribuidores. Es su deber aprovechar estas oportunidades.

2. Al final de la vida útil de la batería:



Este aparato contiene pilas que no son sustituibles.

Las pilas usadas deben ser atendidas por un sistema de recogida selectiva para poder ser recicladas y reducir así el impacto sobre el medio ambiente.

Cuando la pila llegue al final de su vida útil, deberá depositarla en un sistema de recogida selectiva adecuado que se encargará de su destrucción y/o reciclaje .

- **Si se ha producido una fuga de ácido de la batería, evite el contacto con la piel, los ojos y las mucosas. Las fugas de líquido de la batería pueden provocar erupciones cutáneas.**

- **Si el ácido entra en contacto con la piel, lávese inmediatamente y abundantemente las zonas afectadas con agua limpia y consulte a un médico sin demora.**
- **Las pilas deben instalarse respetando la polaridad +/-.**
- **No recargue pilas no recargables debido al riesgo de explosión.**

IMPORTANTE:

En ningún caso arroje el dispositivo o la batería en la vía pública.

La garantía no cubre las piezas de desgaste del producto, ni los problemas o daños derivados de:

- (1) Deterioro de la superficie debido al desgaste normal del producto;
- (2) Defectos o deterioros debidos al contacto del producto con líquidos y a la corrosión causada por el óxido o la presencia de insectos;
- (3) Cualquier incidente no autorizado, abuso, mal uso, modificación, desmontaje o reparación;
- (4) Cualquier operación de mantenimiento inadecuada, uso no conforme con las instrucciones relativas al producto o conexión a una tensión incorrecta;
- (5) Cualquier uso de accesorios no suministrados u homologados por el fabricante.

La garantía quedará anulada si se retira la placa de características y/o el número de serie del producto.

THOMSON es una marca comercial de Technicolor SA utilizada bajo licencia por SCHNEIDER CONSUMER GROUP

Este producto es importado por: SCHNEIDER CONSUMER GROUP 12, rue Jules Ferry, 93110 Rosny-sous-Bois, FRANCIA